

Инструкция по сборке
Набор мебели для кухни (КМ-020.00.00.00)

1. Рекомендации по сборке

1.1. Перед началом сборки изучите настоящую инструкцию, проверьте комплектность деталей и фурнитуры в каждом упаковочном месте (ящике, пакете, мешке и т.п.). Приготовьте рабочий инструмент (молоток, отвертку, шило, ключ-шестигранник). Место для сборки должно быть достаточно свободным с ровной поверхностью.

1.2. Соблюдайте очередность сборочных операций:

- прикрепите планки петельные (Г) к стенкам горизонтальным (8) при помощи евровинтов (М), предварительно открутив петлю (Д) от ответной планки (Г), следуя схеме.
- соедините между собой стенки боковые (1) и горизонтальные (3 и 8) при помощи конфирматов (Б);
- проверьте прямые углы корпуса (разность диагоналей не должна превышать 2мм), после чего прикрепите задние стенки (19) при помощи гвоздей (П), используя соединительный профиль для задних стенок (Н). Обратите внимание, что в шкафу ВШ40 2г задняя стенка цельная и соединительный профиль не используется;
- прикрепите мебельные подвесы (И) при помощи шурупов 3x25 (Л);
- установите по месту верхние секции, прикрепив их подвесками к стене при помощи дюбелей и шурупов (в комплект поставки не входят). Расстояние между нижними и верхними секциями выдержать 450-600 мм;
- если шкаф поставляется со стеклом (17*), соберите дверь-витрину. Соблюдайте осторожность при креплении стекла к дверной раме при помощи стеклодержателей: при излишней затяжке шурупом возможно растрескивание стекла;
- прикрепите петли (Д) к двери (17) при помощи шурупов 3,5x16 (К);
- закрепите шток (У3) газового подъемника (У) на боковые стенки (1) при помощи шурупов идущих в комплекте к подъемникам;
- закрепите планки (У2) газовых подъемников на фасадах (17) при помощи шурупов, идущих в комплекте к подъемникам;
- прикрепите петли (Г) к фасадам при помощи шурупов (К);
- прикрепите ручку (Е) к двери (17) при помощи шурупов 3,5x12 (Р);
- навесьте по месту дверь верхнюю и нижнюю дверь, путем соединения петли фасада (17) с ответной планкой петли на корпусе (8), следуя схеме в обратном порядке;
- защелкните трубку газового подъемника на штифты крепления фасада (17) и боковин корпуса (1);
- отрегулируйте петли;

1.3. Поскольку изделия постоянно совершенствуются, конструкция может незначительно отличаться от заявленной.

2. Рекомендации по эксплуатации и уходу за изделиями

2.1. Мебель нужно разместить в помещении так, чтобы на изделия не попадали прямые солнечные лучи, и отопительные приборы находились не ближе 30 см. Поверхность деталей мебели следует оберегать от попадания влаги. Не допускается тепловое воздействие на фасад температурой выше 50°C.

2.2. При ослаблении соединений деталей необходимо их подтянуть.

2.3. Освежать и протирать облицованные поверхности и лакокрасочные покрытия необходимо только специально предназначенными для этого средствами. Категорически запрещено пользоваться агрессивными жидкостями (спиртом, растворителями и т.п.).

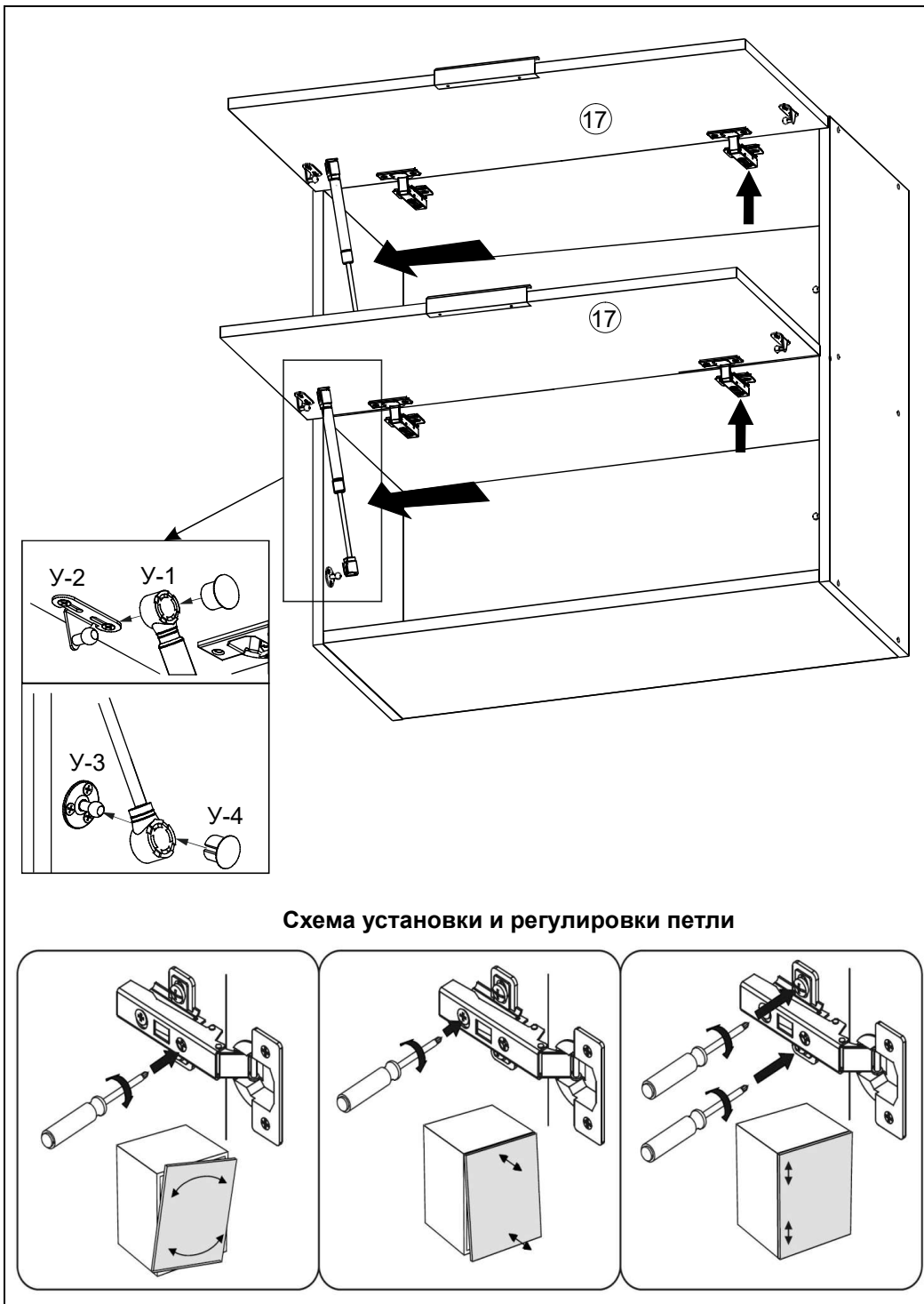

3. Порядок предъявления претензий

3.1. Претензии по качеству и комплектности мебели должны направляться покупателем непосредственно в магазин, где приобретена мебель, с обязательным приложением копии товарного чека.

3.2. Претензии от покупателя принимаются торговыми организациями в течении гарантийного срока - 24 месяца со дня приобретения.

3.3. Претензии не принимаются по дефектам, возникшим по причине несоблюдения покупателем правил по сборке, эксплуатации и уходу за мебелью.

ВШ40 2г
ВШ60 2г
ВШ80 2г

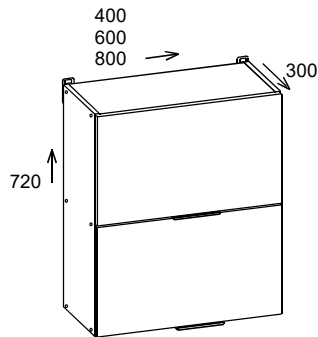

Потребуется для сборки











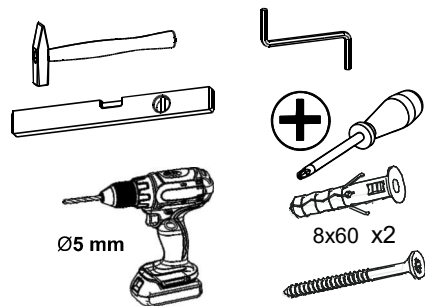

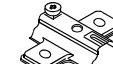
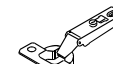
Таблица комплектности деталей

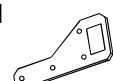
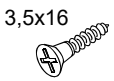
Пачка	Деталь	Поз	Размеры			К-во, шт
			Д	Ш	Т	
1	Стенка боковая	1	720	280	16	2
1	Стенка горизонтальная	3	368 (568/768)	280	16	1
1	Стенка горизонтальная	8	368 (568/768)	280	16	2
1	Дверь горизонтальная	17	396 (596/796)	355	16	2
1	Стекло	17*	300 (500/700)	260	4	2
1	Стенка задняя	19	715	397 (297/397)	3	1 (2)

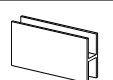
Таблица комплектности фурнитуры

	Б  x12	В  x1	Г  x4	Д  x4
Е  x2	И  x2	К  3,5x16 x8	Л  3x25 x8	М  x8
Н  x1	П  x25	Р  3,5x12 x4	С  x12	У  x4

